



IPSiO SP C821/C820

クイックガイド

各部の名称	1
用紙がつまったときの取り除きかた	2
困ったときには	3
用紙をセットするとき	4
消耗品の交換方法とご購入方法	5
おもなメッセージ一覧	6

ご使用前に、この使用説明書を最後までよくお読みの上、正しくお使いください。
 また、この使用説明書が必要になったとき、すぐに利用できるように保管してください。
 安全に正しくお使いいただくために、操作の前には必ず『ハードウェアガイド』
 「安全上のご注意」をお読みください。

目次

1	各部の名称	●全体	3
		●内部	4
		●操作部	5
2	用紙が詰まったときの取り除きかた	●「 Ⓐ 」が表示された場合の対処策	6
		●「 Ⓑ 」が表示された場合の対処策	7
		●「 Ⓒ 」が表示された場合の対処策	8
		●「 Ⓓ 」が表示された場合の対処策	10
3	困ったときには	●思いどおりに印刷できないとき	12
		●接続がうまくいかないとき	13
4	用紙をセットするとき	●500枚給紙トレイに用紙をセットする	14
		●2000枚給紙テーブルに用紙をセットする	15
		●手差しトレイに用紙をセットする	16
		●普通紙以外の用紙について	19
5	消耗品の交換方法とご購入方法	●トナーを交換する	20
		●感光体ドラムユニットを交換する	22
		●廃トナーボトルを交換する	26
		●消耗品のご購入について	28
6	おもなメッセージ一覧	●エラーコードが表示されないメッセージ	29
		●エラーコードが表示されるメッセージ	34

全体

1

電源スイッチ

エンドフェンス

A3 □より大きなサイズの内紙に印刷するとき起こします。

本体トレイ

印刷された用紙が、印刷面を下にして排紙されます。

操作部

キーを押してプリンターを操作したり、画面で動作状態を確認します。

右上カバー

つまった用紙を取り除くときに開けます。

右カバー

つまった用紙を取り除くときに開けます。

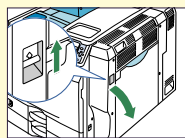

延長トレイ

A 4 □よりも大きい用紙を手差しトレイにセットするときは延長トレイを引き出します。

手差しトレイ

普通紙で最大 100 枚までセットできます。

取っ手

本体を持ち上げるときに引き出します。

前カバー

トナーやドラムユニットを交換するときに開けます。

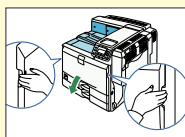

給紙トレイ【トレイ1】、【トレイ2】

それぞれ、普通紙で最大 550 枚までセットできます。

左前カバー

廃トナーボトルを交換するときに開けます。

BMV296S

内部

1

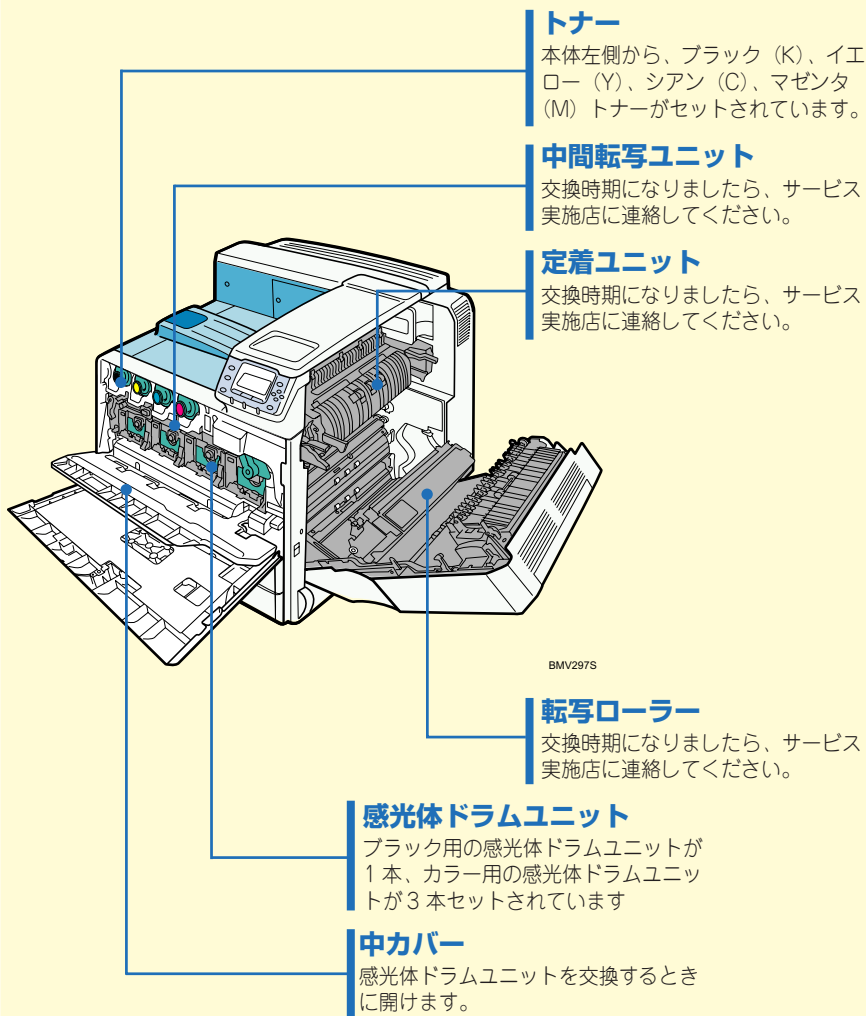

操作部

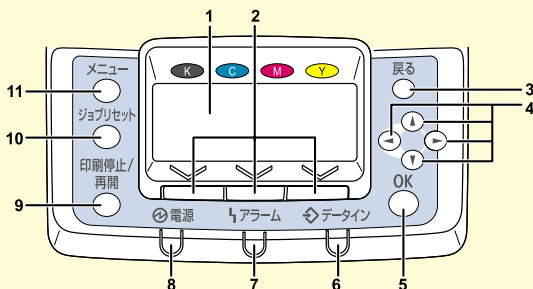

BMV284S

1 画面

本機の状態やエラーメッセージが表示されます。

2 選択キー

画面下部に表示された項目を選ぶときに押します。下図のような場合、「[補助メニュー]」の選択キーを押してください」と説明しています。

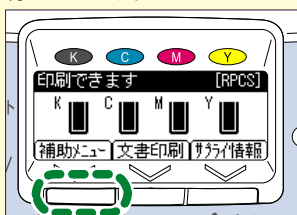

BMV299S

3 [戻る]キー

設定を有効にせず上位の階層に戻るとき、メニューから通常の表示に戻るときに押します。

4 スクロールキー

カーソルを上下左右に移動させたり、設定値を増減させるときに使います。

5 [OK]キー

設定や設定値を確認させるとき、または下位の階層に移動するときに押します。

6 データインランプ

パソコンから送られたデータを受信しているときに点滅します。印刷待ちのデータがあるときは点灯します。

7 アラームランプ

エラーが発生しているときに点灯します。画面でエラーの内容を確認してください。

8 電源ランプ

9 [印刷停止 / 再開] キー

印刷中または受信中のデータを一時停止するときに押します。一時停止中は、ランプが点灯します。印刷またはデータの受信を再開するときは、再度 [印刷停止 / 再開] キーを押します。

10 [ジョブリセット]キー

印刷中または受信中のデータを取消すときに押します。

11 [メニュー]キー

設定を変更したり、現在の設定を確認するときに押します。各種の設定中に [メニュー] キーを押すと、通常の画面に戻ります。

各エラーメッセージの対処策

⚠ 注意



- ・ 機械内部には高温の部分があります。「高温注意」のラベルの貼ってある周辺には触れないでください。やけどの原因になります。

「※:A」が表示された場合の対処策

本体内部の給紙部で紙づまりが用紙のミスフィードが発生しました。右カバーを開いて詰まった用紙を取り除いてください。

★重要

- ・ つまった用紙を勢いよく引っばると用紙が破れ、機器の内部に紙片が残る可能性があります。何度も用紙が詰まるときは、以下の原因が考えられます。
 - ・ 操作部の設定と、セットした用紙のサイズ・方向が合っていない。
 - ・ フリクションパッドが汚れている。
- ・ つまった用紙にはトナーが付着しています。手や衣服などに触れると汚れますのでご注意ください。
- ・ 上記の内容を確認した上でも用紙が詰まるときはサービス実施店に連絡してください。
- ・ 紙づまりの位置によって、エラー対処後の印刷再開動作は異なります。フィニッシャー側で紙づまりが発生した場合：紙づまりの位置によって、印刷中のデータの先頭ページまたは紙づまりが発生したページから印刷を再開します。
- ・ 本機側で紙づまりが発生した場合：印刷中のデータの紙づまりが発生したページから印刷を再開します。本機側で紙づまりが発生した場合でも、フィニッシャーカバーの開閉を行わないとエラーが解除されない場合があります。

2

1 右側面のレバーを上げ、本体の右カバーをゆっくりと開けます。

2 本体給紙トレイを使用しているときは、本体の給紙部から用紙をゆっくりと引き抜きます。

★重要

- ・ 機械内部には高温の部分があります。定着部の紙づまりを取り除くときは、時間を置いて、定着ユニットと両面ユニット内部のカバーの温度が十分下がってから取り除いてください。

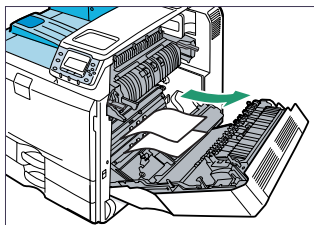

BMV1115

3 手差しトレイを使用しているときは、手差しトレイの給紙部から用紙をゆっくりと引き抜きます。

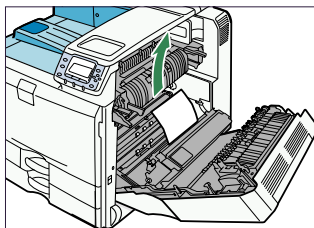

BMV1115

4

取り除けないときは、手差しトレイ側から用紙をゆっくりと引き抜きます。

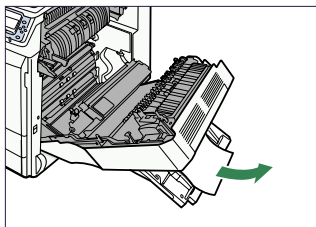

BMV113S

5

右カバーをゆっくりと閉め、手差しトレイをゆっくりと閉めます。

参照

- 繰り返し用紙がつまる場合は、P.12または『ハードウェアガイド』の「困ったときには」を参照してください。

「%:B」が表示された場合の対処策

本体内部の用紙搬送部で紙づまりが発生しました。右カバーを開いてつまった用紙を取り除いてください。

★重要

- 機械内部には高温の部分があります。定着部の紙づまりを取り除くときは、時間をおいて、定着ユニットと両面ユニット内部のカバーの温度が十分下がってから取り除いてください。
- 定着部の紙づまりを取り除くときは、本書で指定している場所以外には触れないでください。

1

右側面のレバーを上げ、本体の右カバーをゆっくりと開けます。

2

B1レバーを5～8回動かします。

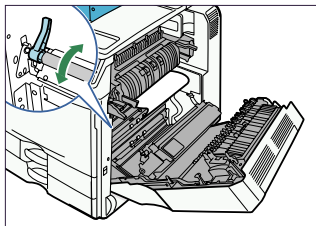

BMV114S

2



各エラーメッセージの対処策(つづき)

- 3** 用紙をゆっくりと引き抜きます。

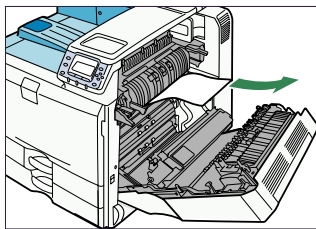

BMV115S

- 4** 右カバーをゆっくりと閉めます。

「**⚠:Ⓞ**」が表示された場合の対処策

本体内部の用紙搬送部で紙づまりが発生しました。右カバーを開いて詰まった用紙を取り除いてください。

★重要

- 機械内部には高温の部分があります。定着部の紙づまりを取り除くときは、時間を置いて、定着ユニットと両面ユニット内部のカバーの温度が十分下がってから取り除いてください。
- 定着部の紙づまりを取り除くときは、本書で指定している場所以外には触れないでください。

- 1** 右側面のレバーを上げ、本体の右カバーをゆっくりと開けます。

- 2** 両側のC1レバーを上げます。

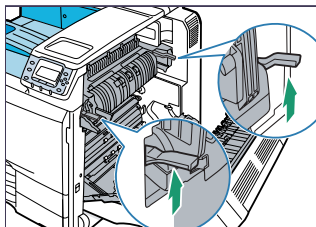

BMV235S

- 3** C2レバーを持って、定着ユニットを引き出します。

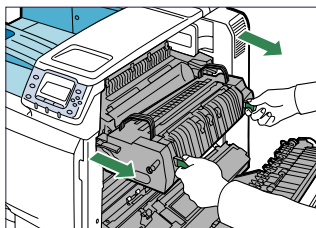

BMV117S

4 定着ユニットの下側から用紙をゆっくりと引き抜きます。

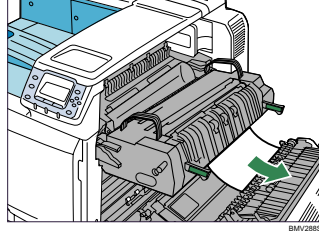

BMV2855

5 取り除けないときは、C3 レバーを上げて、用紙をゆっくりと引き抜きます。

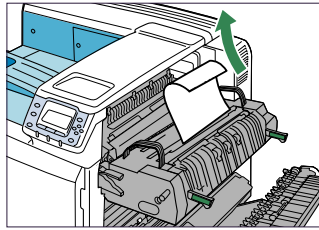

BMV1185

6 定着ユニットを最後までゆっくりと元に戻します。

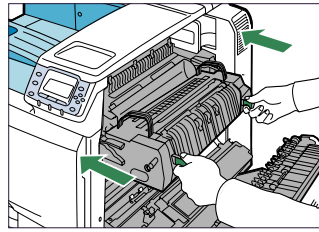

BMV1195

7 両側の C1 レバーを押し下げます。

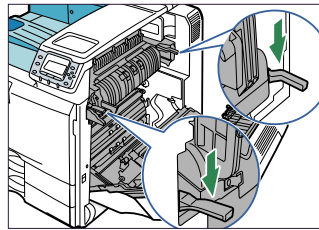

BMV2445

8 本体排紙部分の用紙をゆっくりと引き抜きます。

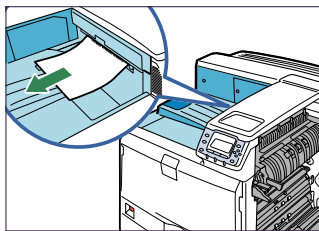

BMV1205

2



各エラーメッセージの対処策(つづき)

9 右カバーをゆっくりと閉めます。

↓ 補足

- 紙づまりのメッセージが消えない場合は、定着ユニットを出し入れしてください。

「%r:②」が表示された場合の対処策

本体の両面ユニット内部で紙づまりが発生しました。右カバーを開いて詰まった用紙を取り除いてください。

★重要

- 機械内部には高温の部分があります。定着部の紙づまりを取り除くときは、時間をおいて、定着ユニットと両面ユニット内部のカバーの温度が十分下がってから取り除いてください。
- 定着部の紙づまりを取り除くときは、本書で指定している場所以外には触れないでください。

1 右側面のレバーを上げ、本体の右カバーをゆっくりと開けます。

2 用紙をゆっくりと引き抜きます。

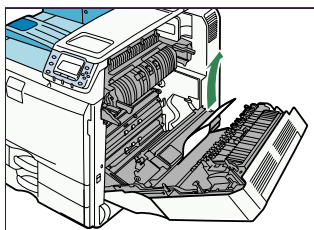

BMV1355

- 3** Zノブを持って用紙搬送カバーを開き、用紙をゆっくりと引き抜きます。

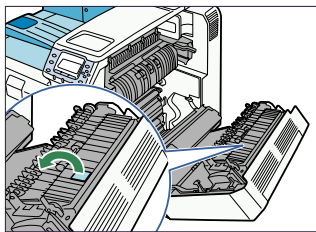

用紙を引き抜いた後、用紙搬送カバーを閉めて、右カバーをゆっくりと閉めてください。

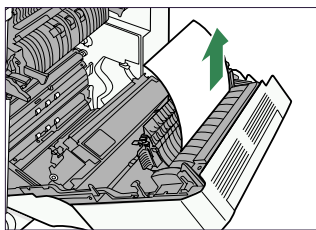

- 4** 用紙搬送カバーを閉め、右カバーをゆっくりと閉めます。

- 5** 右上カバーを開きます。

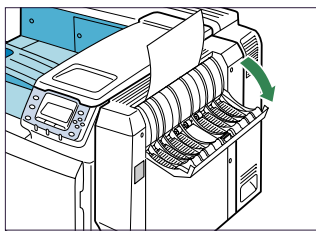

- 6** 用紙をゆっくりと引き抜きます。

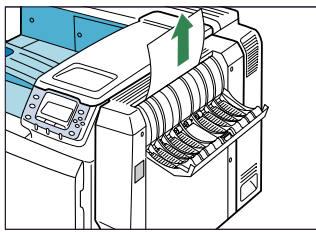

- 7** 右上カバーを閉めます。

思いどおりに印刷できないとき

何度も用紙がつまったり、印刷結果がかすれていたり…思いどおりに印刷できないときは、以下の原因が考えられます。該当項目を参照してください。

★重要

- 「困ったときには」でのチェックが終わりましたら、プリンターの動作確認やパソコンとの接続確認としてテスト印刷を行ってください。テスト印刷については、『ソフトウェアガイド』④「テスト印刷メニュー」を参照してください。

目 参照

- 困ったときの対処方法については、『ハードウェアガイド』⑦⑧「印刷がはじまらないとき」「思いどおりに印刷できないとき」、またはプリンタードライバーのヘルプを参照してください。

□ 用紙が正しくセットされていますか？

- トレイに正しく用紙がセットされていないと紙づまりの原因になります。
- セットした用紙と操作部の設定が合っていないと用紙の裏面が汚れたり、紙づまりの原因になります。
⇒P.14「用紙をセットするとき」、または『ハードウェアガイド』⑦⑧「用紙をセットする」を参照してください。

□ プリンターが汚れていませんか？

- 用紙が一度に何枚も送られる場合は、フリクションパッドを清掃してください。
⇒『ハードウェアガイド』⑦⑧「清掃」を参照してください。

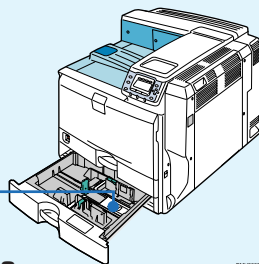

フリクションパッド

□ プリンタードライバーが正しく設定されていますか？

- 文字化けしたり文字が抜けて印刷される場合は、TrueType フォントをイメージで印刷してください。
- グラフィックデータが印刷できなかったり、正しく印刷されない場合は、解像度を変更して印刷してください。
⇒プリンタードライバーのヘルプを参照してください。

□ プリンタードライバーは最新のバージョンですか？

- プリンタードライバーを最新にバージョンアップすることで、トラブルを解決できる場合があります。最新のプリンタードライバーにバージョンアップするときは、新しいプリンタードライバーを入手して、古いプリンタードライバーを削除してからインストールしてください。最新のプリンタードライバーは、インターネットのリコーホームページから入手できます。

<http://www.ricoh.co.jp/>

接続がうまくいかないとき

イーサネットケーブルやUSBケーブルを使用して印刷できない場合は、以下の原因が考えられます。該当項目を参照してください。

イーサネット接続の場合

- イーサネットケーブルがプリンターのイーサネットポートに接続されていますか？**
⇒『ハードウェアガイド』📖🔍「イーサネットケーブルで接続する」を参照してください。
- ネットワーク設定が正しく設定されていますか？**
 - プリンターのIPv4アドレスやIPv4サブネットマスク、有効プロトコルなどの設定項目が、操作部の「ネットワーク設定」メニューで正しく設定されているか確認してください。⇒『ハードウェアガイド』📖🔍「イーサネットを使用する」を参照してください。
- ポートが正しく設定されていますか？**
 - プリンタードライバーのインストール時、またはプリンタードライバーの[ポート]タブで印刷ポートを設定してください。印刷ポートにはRidoc IO Naviポートを推奨しています。⇒『ソフトウェアガイド』📖🔍「Ridoc IO Naviポートを使う」を参照してください。

USB接続の場合

- USBケーブルがプリンターのUSBポートに接続されていますか？**
⇒『ハードウェアガイド』📖🔍「USBケーブルで接続する」を参照してください。
- プリンターが自動認識されない、または不正なデバイスとして認識されていませんか？**
 - プリンターが自動認識されない場合は、本機の電源をOffにしてケーブルを再接続してください。
 - Windowsのデバイスマネージャーで、プリンターが「不正なデバイス」として認識されていないか確認してください。
- ポートが正しく設定されていますか？**
 - プリンタードライバーのインストール時、またはプリンタードライバーの[ポート]タブで印刷ポートを設定してください。⇒『ソフトウェアガイド』📖🔍「USB接続」を参照してください。

各トレイに用紙をセットする

500 枚給紙トレイに用紙をセットする

★重要

- セットする用紙の量は、給紙トレイ内に示された上限表示を超えないようにしてください。紙づまりの原因になることがあります。
- 1つのトレイに異なる種類の用紙を混在させないでください。
- 印刷中にカバーや手差しトレイの開閉、給紙トレイの引き出しを行わないでください。

1 給紙トレイを止まるまでゆっくりと引き出し (①)、サイドガイドのロックを解除します (②)。

↓補足

- 手差しトレイから印刷中のときは、給紙トレイを引き出さないでください。

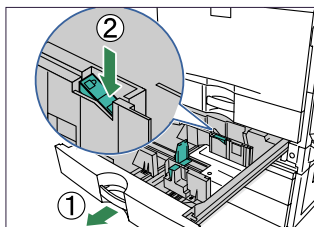

2 クリップをつまみながら (①)、サイドガイドをセットする用紙サイズに合わせます (②)。

↓補足

- トレイ 1 に用紙をセットするときも、用紙と用紙ガイドの間にすき間が開かないように調節してください。

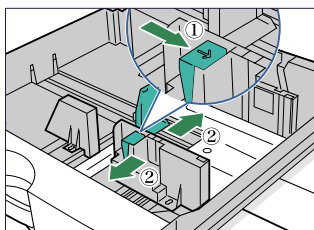

3 印刷する面を上にして、用紙をそろえてセットします。

★重要

- 用紙と用紙ガイドの間にすき間がないことを確認してください。すき間がある場合は、用紙ガイドを操作して調整してください。

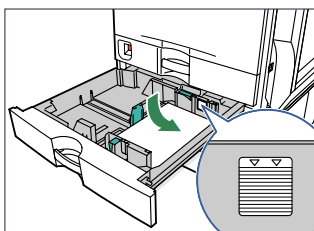

4

クリップをつまみながら (①)、エンドガイドをセットする用紙サイズに合わせます (②)。

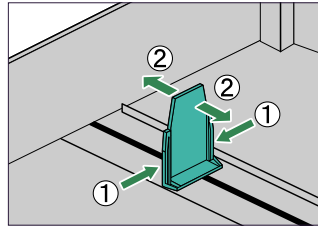

BEK1915

5

サイドガイドのロックを固定し、給紙トレイを奥に突き当たるまで静かにセットします。

★重要

- 給紙トレイを勢いよく入れると、トレイの用紙ガイドがずれることがあります。

E参照

- 給紙トレイにセットできる用紙については、『ハードウェアガイド』 「使用できる用紙の種類とサイズ」を参照してください。
- 自動検知されないサイズの用紙や不定形サイズの用紙、用紙種類の設定については、『ハードウェアガイド』 「自動検知されないサイズの用紙をセットする」、「不定形サイズの用紙をセットする」、「用紙の種類を設定する」を参照してください。

2000 枚給紙テーブルに用紙をセットする

★重要

- セットする用紙の量は、給紙トレイ内に示された上限表示を超えないようにしてください。紙づまりの原因になることがあります。
- 一つのトレイに、異なる種類の用紙を混在させないでください。
- 印刷中に本体のカバーや手差しトレイの開閉、給紙トレイの引き出しを行わないでください。
- 用紙はきちんとそろえて、左右の壁に確実に押し当ててください。きちんとセットされていないと、紙づまりの原因になります。
- 2000 枚給紙テーブルの用紙サイズは、工場出荷時、A4 に設定されています。

1

給紙テーブルを止まるまでゆっくりと引き出します。

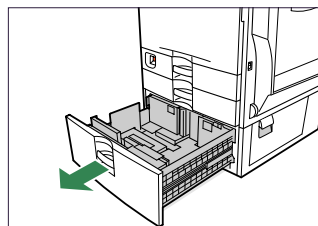

BMV0585

4



各トレイに用紙をセットする(つづき)

2 印刷する面を上にして、用紙をそろえて左右にセットします。

補足

- 片側 1000 枚が上限です。

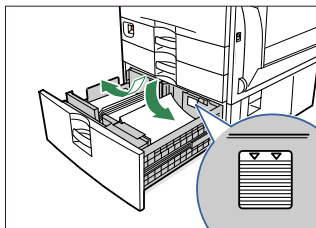

BMV0595

3 給紙テーブルを奥に突き当たるまで静かにセットします。

参照

- 2000 枚給紙テーブルにセットできる用紙については、『ハードウェアガイド』📖🔍「使用できる用紙の種類とサイズ」を参照してください。

手差しトレイに用紙をセットする

★重要

- 複数の用紙が重なって送られないように、用紙をパラパラとさばいてからセットしてください。
- セットした用紙の、用紙サイズとセット方向を操作部およびプリンタードライバーで正しく設定してください。それぞれの設定が異なる場合は紙づまりが発生したり、印刷品質に影響が出たりすることがあります。
- 用紙は印刷する面を下にして横向きにセットしてください。
- 長尺ガイドトレイが装着されている手差しトレイを閉めたあとは、必ずベルトを掛け手差しトレイを固定してください。本体に振動や衝撃を与えると、長尺ガイドトレイの重みで手差しトレイが開き、破損する恐れがあります。

ここでは、長尺ガイドトレイが装着している場合を例に説明します。

1 手前側のコインねじからベルトを外し、奥側のコインねじに掛けます。

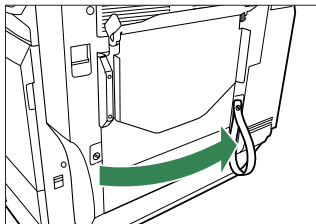

BMV2035

2 手差しトレイをゆっくり開きます。

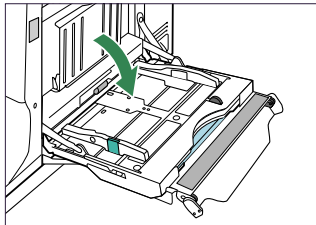

BMV2045

A4 □より長い用紙をセットするときは、延長トレイを引き出します。

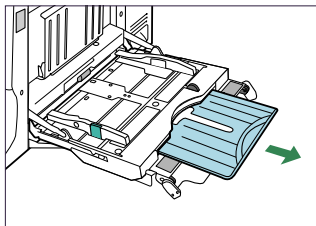

BMV2055

3 つまみを持ちながらサイドガイドを広げます (①)。印刷する面を下にして、用紙の先端が軽く突き当たるまで差し込みます (②)。

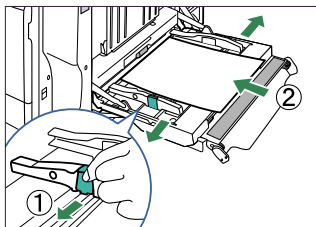

BMV2065

4

4 つまみを持ちながらサイドガイドを用紙に押し当てます。

普通紙と厚紙では、最大セット枚数が異なります。サイドガイドにある上限表示 (▼)を超えないようにしてください。

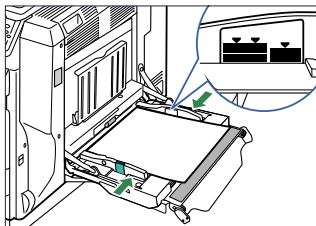

BMV2075

5 操作部の【メニュー】キーを押します。

メニュー画面が表示されます。



各トレイに用紙をセットする(つづき)

6 【▼】【▲】 キーを押して【用紙設定】を選択し、【OK】キーを押します。

用紙設定画面が表示されます。

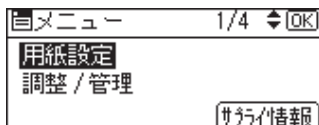

7 【▼】【▲】 キーを押して【用紙サイズ設定：手差しトレイ】を選択し、【OK】キーを押します。

手差しトレイの用紙サイズの選択画面が表示されます。

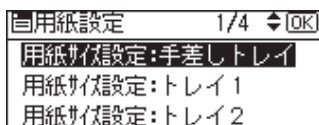

8 スクロールキーを押して、セットした用紙サイズとセット方向の組み合わせを選択し、【OK】キーを押します。

約2秒後に用紙設定画面に戻ります。

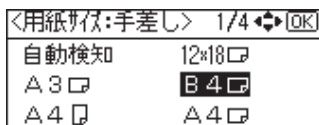

9 【メニュー】キーを押します。

通常の画面に戻ります。

↓ 補足

- セットした用紙がサイドガイドのつめの下に収められていることを確認してください。
- 厚紙、OHP フィルム、郵便ハガキなどをセットするときは、必ず操作部またはプリンタードライバーで厚紙、OHP フィルムの設定をしてください。

目 参照

- 手差しトレイにセットできる用紙については、『ハードウェアガイド』📖🔍「使用できる用紙の種類とサイズ」を参照してください。
- 不定形サイズの用紙や用紙種類の設定については、『ハードウェアガイド』📖🔍「不定形サイズの用紙をセットする」を参照してください。

普通紙以外の用紙について

本機は普通紙以外に、さまざまな種類の用紙が使えます。ここでは、封筒、郵便ハガキ、ラベル紙、OHP フィルムについて説明します。

封筒

- トレイ 2～5 と手差しトレイで給紙可。両面印刷不可。
- トレイ 2～5 で長形 3 号サイズの封筒を使用するときは、小サイズカセットが装着されている必要があります。
- 2000 枚給紙テーブルを使用しているときは、トレイ 3 での給紙はできません。
- 手差しトレイにセットする場合は、印刷面を下にしてセットしてください。開いた状態のフラップ（ふた）は、セット方向の反対側になります。
- 手差しトレイ以外のトレイにセットする場合は、印刷面を上にしてセットしてください。開いた状態のフラップ（ふた）は、トレイのエンドガイド側になります。
- 封筒の種類や環境によっては、シワが発生するなど、正しく印刷されないことがあります。その場合は、封筒をセットするトレイやセット方向を変更してお試しください。

手差しトレイに封筒をセットするとき

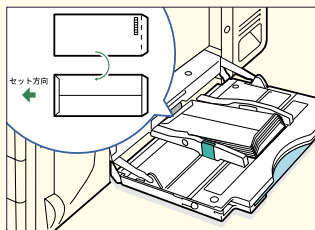

BEJ-0108

郵便ハガキ

- プリンタードライバーや操作部では、[用紙種類] を [厚紙 2] に設定。
- トレイ 2～5 と手差しトレイで給紙可。両面印刷不可。
- トレイ 2～5 には、小サイズ用紙対応カセットが装着されている必要があります。
- 2000 枚給紙テーブルを使用しているときは、トレイ 3 での給紙はできません。
- インクジェットプリンター専用ハガキ、私製ハガキ（絵ハガキなどの厚いハガキ、絵入りハガキなど裏書き防止用の粉のついているハガキ、他のプリンターで一度印刷したハガキ、表面加工されているハガキ、表面に凸凹のあるハガキ）は使用しないでください。故障の原因になります。
- 郵便ハガキをセットするときは、ハガキをさばいて端をそろえてください。
- 郵便ハガキを何枚も印刷すると、大量の紙粉が内部付着します。こまめな清掃を心がけてください。
- 絵入りのハガキなどを給紙すると、絵柄裏書き防止用の粉が給紙ローラーに付着し、給紙できなくなる場合があります。

手差しトレイ以外のトレイにセットするとき

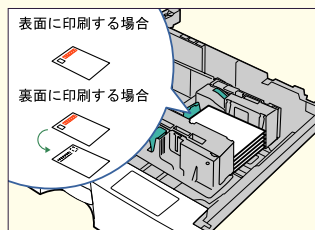

BEJ-0168

ラベル紙

- 手差しトレイで給紙可。両面印刷不可。
- リコー推奨のラベル紙を使用してください。
- 推奨以外のラベル紙を使用するときは、用紙の種類を[中厚口]に設定して印刷してください。
- 複数の用紙が重なって送られないように、用紙をバラバラとさばいてからセットしてください。重なって送られる場合は、1 枚ずつセットしてください。

OHP フィルム

- 手差しトレイで給紙可。両面印刷不可。
- リコー推奨の OHP フィルムを使用してください。
- 推奨以外の OHP フィルムを使用すると、定着ユニットに用紙が巻き付くことがあり、故障の原因になります。
- OHP フィルムは、印刷のたびにさばいてからセットしてください。トレイにセットしたまま放置していると密着して用紙送りを妨げる原因になります。
- OHP フィルムが重なって送られる場合は、1 枚ずつセットしてください。
- OHP フィルムをセットするときは、裏表を誤らないように注意してください。故障の原因となります。
- OHP フィルムに印刷するときは、出てきた OHP フィルムを 1 枚ずつ取り除いてください。

☑ 参照

- 用紙に関する注意や保管、使用できない用紙については、『ハードウェアガイド』
- 「用紙に関する注意」を参照してください。
- 用紙のセット方法や用紙の種類、不定形サイズの設定については、『ハードウェアガイド』 「用紙をセットする」を参照してください。
- 各種用紙の情報については、リコーホームページ（<http://www.ricoh.co.jp/office/supply/>、<http://www.ricoh.co.jp/IPSiO/paper/>）を確認するか、購入窓口にお問い合わせください。

トナーを交換する

⚠ 警告



- トナー（使用済みトナーを含む）または、トナーの入った容器や感光体ドラムユニットを火中に投入しないでください。トナー粉がはねて、やけどの原因になります。



- トナー（使用済みトナーを含む）または、トナーの入った容器は、火気のある場所に保管しないでください。引火して、やけどや火災の原因になります。

⚠ 注意



- トナー（使用済みトナーを含む）または、トナーの入った容器は、子供の手に触れないようにしてください。もし子供が誤ってトナーを飲み込んだ場合は、直ちに医師の診断を受けてください。
- トナー（使用済みトナーを含む）を吸い込んだ場合は、多量の水でうがいをし、空気の新鮮な場所に移動してください。必要に応じて医師の診断を受けてください。
- トナー（使用済みトナーを含む）が目に入った場合は、直ちに大量の水で洗浄してください。必要に応じて医師の診断を受けてください。
- トナー（使用済みトナーを含む）を飲み込んだ場合は、胃の内容物を大量の水で希釈してください。必要に応じて医師の診断を受けてください。
- 紙づまりの処置やトナー（使用済みトナーを含む）を補給または交換するときは、トナーで衣服や手などを汚さないように注意してください。トナーが手などの皮膚についた場合は、石鹸水でよく洗い流してください。
- 衣服についた場合は、冷水で洗い流してください。温水で洗うなど加熱するとトナーが布に染み付き、汚れが取れなくなることがあります。
- トナー容器を無理に開けないでください。トナーが飛び散った場合、トナーを吸い込んでしまったり、服や手を汚す原因となります。

操作部に次のメッセージが表示されたときは、トナーを交換してください。

- ⚠トナーがなくなりました
- ⚠トナー補給<K,C,M,Y>

また、次のメッセージが表示されたときは交換時期が間近です。P.28「消耗品のご購入について」を参照し、プリンター購入店に新しいトナーを発注してください。

- ⚠トナー残りわずか

1

前カバーの両側にあるくぼみに指をかけて、カバーを開けます。

5

2 交換する色のトナーをつかみ、ゆっくり引き抜きます。

★重要

- トナーの容器を取り外した後、容器の口を下に向けたまま振らないでください。残ったトナーが飛散することがあります。

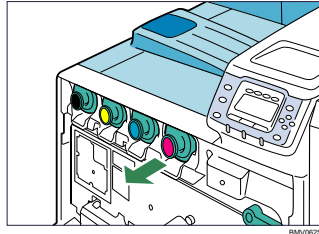

BMV0628

↓補足

- 設置環境等によっては、容器にトナーが残っている場合があります。その場合は、容器を再度セットしてください。自動的にトナー補給が行われ、継続して使用できる場合があります。

3 新しいトナーを箱から取り出し、かるく上下に5、6回振ります。

4 ラベルが上の状態で、トナーを水平にゆっくり奥まで差し込みます。

★重要

- トナーの容器を何度も抜き差ししないでください。トナーが漏れる場合があります。

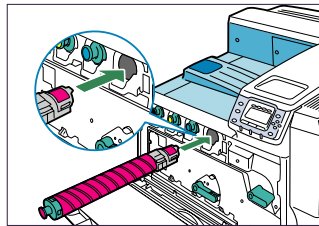

BMV0648

5 前カバーを閉めます。

操作部に「トナー補給中」のメッセージが表示されますので、しばらくお待ちください。

5

感光体ドラムユニットを交換する

操作部に次のメッセージが表示されたときは、ブラックまたはカラーの感光体ドラムユニットを交換してください。

- ブラック感光体ユニットの交換時期
- ブラック感光体ユニット交換時期
- カラー感光体ユニットの交換時期です
- カラー感光体ユニット交換時期

また、次のメッセージが表示されたときは交換時期が間近です。P.28「消耗品のご購入について」を参照し、プリンター購入店に新しい感光体ドラムユニットを用意してください。

- ブラック感光体ユニットもうすぐ交換
- カラー感光体ユニットもうすぐ交換

★重要

- 感光体ドラムユニットは長時間光に当てると性能が低下します。交換は速やかに行ってください。
- 感光体ドラムユニットを外すときは、一気に引き抜くと落下しますので注意してください。
- 感光体ドラムユニットの上部表面に触れたり、傷つけたりしないよう注意してください。
- 感光体ドラムユニットを持つときは、左側の緑色のグリップ部分と前面の取っ手を持ってください。取っ手だけを持った状態で移動しないで下さい。
- 開いた前カバーや中カバーの上にはものを載せないでください。

1 本体の電源を切り、電源プラグをコンセントから抜きます。

2 前カバーの両側にあるくぼみに指をかけて、カバーを開けます。

3 緑色のレバー二つを反時計回りに回します。

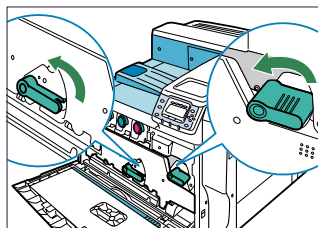

BMV065

4 中カバーのレバーをゆっくりと手前に引き、カバーを開けます。

感光体ドラムユニットは左からイエロー (Y)、シアン (C)、マゼンタ (M)、ブラック (K) の順でセットされています。

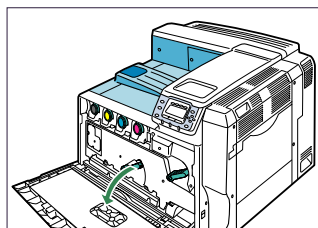

BMV065

5 感光体ドラムユニットの取っ手を起こします (①)。取っ手をつかみ、左側に緑色のグリップ部分がすべて見えるようになるまでゆっくりと引き抜きます (②)。

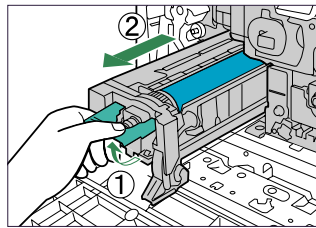

BMV0225

6 左側の緑色のグリップ部分と前面の取っ手をつかみ、ゆっくりと引き抜きます。

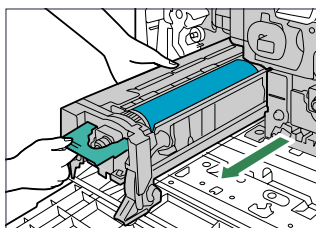

BMV0755

7 新しい感光体ドラムユニットを箱から取り出します。

ブラックの場合は 1 本、カラーの場合は 3 本の感光体ドラムユニットをセットします。

★重要

- 感光体ドラムユニットは長時間光に当てると性能が低下します。交換は速やかに行ってください。

8 感光体ドラムユニットの保護シートを取り外し、オレンジ色のテープをすべて剥がします。ドラムユニットから出ているテープはまだ取り除かないでください。

★重要

- 感光体ドラムユニットの上部表面に触れたり、傷つけたりしないよう注意してください。

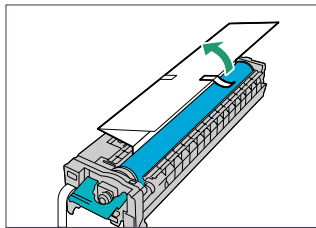

BMV2275

5



感光体ドラムユニットを交換する(つづき)

9 キャップを取り外します。

★重要

- 感光体ドラムユニットを持つときは、左側の緑色のグリップ部分と前面の取っ手を持ってください。取っ手だけを持った状態で移動しないで下さい。

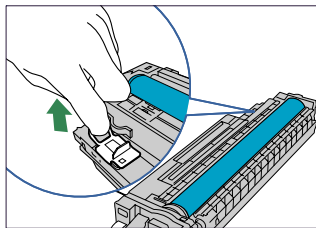

BMV1925

10 感光体ドラムユニットの左側の緑色のグリップ部分と前面の取っ手を持ち、先端を本体の隙間にゆっくりと水平に差し込みます。

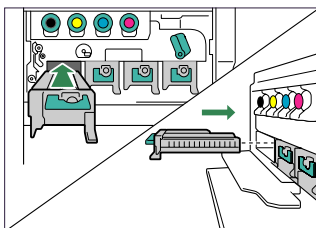

BMV9325

11 感光体ドラムユニットの前面を押し、ゆっくりと最後まで差し込みます(①)。前面のレバーを下げ、カチッと音を立てて固定されるまで押します(②)。

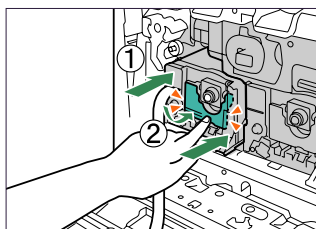

BMV9325

12 感光体ドラムユニットを押さえながら、テープを水平にゆっくりと引き抜きます。

★重要

- テープは必ず引き抜いてください。テープを引き抜かないで動作させると、故障の原因になります。
- はがしたテープは汚れています。手や衣服などに触れないように注意してください。

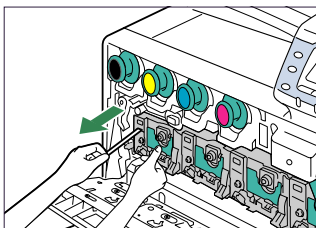

BMV9325

13 カラー感光体ドラムユニットを交換しているときは、中カバーを閉じずに、他の 2 色の感光体ドラムユニットも同様の手順で交換してください。

14 中カバーの両側を押してしっかりと閉めます。

15 緑色のレバー二つを時計回りに回して固定します。

16 前カバーをゆっくりと閉めます。電源プラグをコンセントに差し込み、本体の電源を入れます。

「調整中です」というメッセージが表示され、カラー調整が行われます。調整作業が終わるまでしばらくお待ちください。調整には 4～5 分かかります。調整中に電源を切らないでください。故障の原因になります。

廃トナーボトルを交換する

警告



- トナー(使用済みトナーを含む)または、トナーの入った容器や感光体ドラムユニットを火中に投入しないでください。トナー粉がはねて、やけどの原因になります。

注意



- トナー(使用済みトナーを含む)または、トナーの入った容器は、子供の手に触れないようにしてください。もし子供が誤ってトナーを飲み込んだ場合は、直ちに医師の診断を受けてください。
- 使用済みのトナーは、トナー粉が飛び散らないように袋に入れて保管してください。

操作部に次のメッセージが表示されたときは、廃トナーボトルを交換してください。

● 廃トナーボトル満杯

また、次のメッセージが表示されたときは交換時期が間近です。P.28「消耗品のご購入について」を参照し、プリンター購入店に新しい廃トナーボトルを用意してください。

● 廃トナーボトルもうすぐ満杯

重要

- 廃トナーの再利用はできません。
- 廃トナーボトルは消耗品ですので、常に予備のボトルを購入しておかれることをお勧めします。
- 取り出した廃トナーボトルで床等を汚さないように紙等を敷いて作業してください。

1

本体の電源を切り、電源プラグをコンセントから抜きます。

2

本体給紙トレイ [トレイ 1] を止まるまでゆっくりと引き出し (①)、左前カバーをゆっくりと開けます (②)。

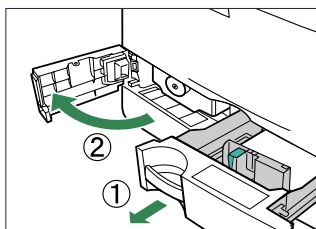

3

廃トナーボトル前面の下部にある緑色のグリップ部分を持ち、上面の取っ手がすべて見えるまでゆっくりと引き出します。

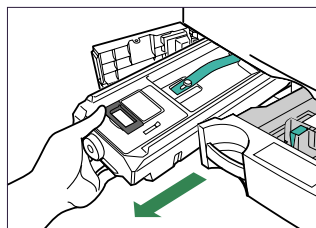

4 上面の取っ手を持ち、ゆっくりと水平に引き抜きます。

★重要

- トナーがこぼれないように注意して、使用済みの廃トナーボトルを付属のビニール袋に入れて封をします。

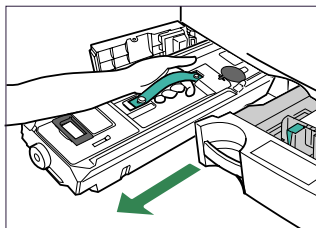

5 新しい廃トナーボトルを箱から出します。

6 テープをゆっくりとはがします (①)。厚紙をつかみ、ゆっくりと真上に引き抜きます (②)。

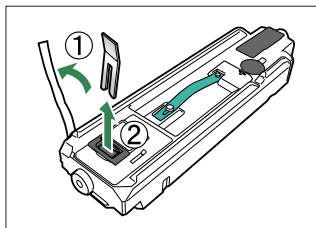

7 上面の取っ手を持ち、先端を本体の隙間にゆっくりと差し込みます。

8 取っ手の部分まで入れたら、廃トナーボトルの前面を押し込んでゆっくりと最後まで差し込みます。

9 左前カバーをゆっくりと閉め、本体給紙トレイ [トレイ 1] を奥に突き当たるまで静かにセットします。

10 電源プラグをコンセントに差し込み、本体の電源を入れます。

5

消耗品のご購入について

消耗品のご購入については、本機をお買い上げの販売店へご連絡ください。または、インターネットで簡単にご注文できる、便利な NetRICOH をご利用ください。



消耗品一覧

商品名		商品コード	印刷可能ページ数	
IPSiO SP トナー	ブラック	C820	515586	約 10,000 ページ
IPSiO SP トナー	ブラック	C820H	515582	約 20,000 ページ
IPSiO SP トナー	イエロー	C820	515587	約 8,000 ページ
IPSiO SP トナー	イエロー	C820H	515583	約 15,000 ページ
IPSiO SP トナー	マゼンタ	C820	515588	約 8,000 ページ
IPSiO SP トナー	マゼンタ	C820H	515584	約 15,000 ページ
IPSiO SP トナー	シアン	C820	515589	約 8,000 ページ
IPSiO SP トナー	シアン	C820H	515585	約 15,000 ページ

IPSiO SP 感光体ドラムユニット

	カラー	C820	515594	約 40,000 ページ
--	-----	------	--------	--------------

IPSiO SP 感光体ドラムユニット

	ブラック	C820	515595	約 40,000 ページ
--	------	------	--------	--------------

IPSiO SP 廃トナーボトル

		C810	515266	約 40,000 ページ
--	--	------	--------	--------------

↓ 補足



- 「印刷可能ページ数」は、トナーと廃トナーボトルは、A4 □ サイズ5%チャートで連続印刷した場合、感光体ドラムユニットは、常に3ページ連続印刷を行った場合の目安です。実際の印刷可能ページ数は、印刷する用紙の種類・サイズ、印刷内容、環境条件によって異なります。消耗品は使用期間によっても劣化するため、上記目安より早く交換が必要になる場合があります。
- 消耗品は保証対象外です。ただし、ご購入になった時点で不具合があった場合は購入された販売店までご連絡ください。

使用済みカートリッジの回収について

弊社では、環境保全を優先課題の一つとし、使用済み製品の回収・リサイクルを積極的に行っております。複数の回収方法を用意しておりますので、回収にご協力ください。なお、回収方法の詳細は下記のホームページをご覧ください。

<http://www.ricoh.co.jp/ecology/recycle/toner/index.html>

エラーコードが表示されないメッセージ

操作部の画面にエラーメッセージが表示されたときは、以下の表を参考にして対処してください。ここではおもなエラーメッセージについて説明しています。その他のエラーメッセージについては、『ハードウェアガイド』  「困ったときには」を参照してください。

補足

- P.34 「エラーコードが表示されるメッセージ」は、システム設定メニューの「エラー表示設定」を「すべて表示」に設定すると、画面に表示されるようになります。
- 省エネモード中にエラーが発生した場合は、エラーメッセージは表示されません。
- エラーメッセージが表示されたまま省エネモードに移行すると、エラーの対処を行ってもメッセージは消えません。その場合は操作部のいずれかのボタンを押して、省エネモードを解除してください。
- 調整/管理メニューの「サプライエンド時動作」を「印刷継続可能」に設定すると、印刷中に感光体ドラムユニットが切れた場合は、消耗品交換メッセージ（サプライエンドメッセージ）が表示され、印刷が継続されます。

参照

- 『ハードウェアガイド』  「困ったときには」

アルファベット順

メッセージ/交互表示されるメッセージ	原因・対処方法・参照先
Ⓜ: A 白黒反転部を開け用紙を取り除いてください。	給紙部で、紙づまりが用紙のミスフィードが発生しました。右カバーを開けて用紙を取り除いてください。取り除けないときは、手差しトレイを開けて用紙を取り除いてください。 P.6 「 Ⓜ: A が表示された場合の対処策」を参照してください。
Ⓜ: B 前カバーの説明に従い用紙を取り除いてください。	本体内部の用紙搬送部で紙づまりが発生しました。右カバーを開けて用紙を取り除いてください。 P.7 「 Ⓜ: B が表示された場合の対処策」を参照してください。
Ⓜ: C 前カバーの説明に従い用紙を取り除いてください。	本体内部の用紙搬送部で紙づまりが発生しました。右カバーを開けて用紙を取り除いてください。 P.8 「 Ⓜ: C が表示された場合の対処策」を参照してください。
Ⓜ: Z 両面ユニットを開けて用紙を取り除いてください。	両面ユニット内で紙づまりが発生しました。右カバーを開けて用紙を取り除いてください。取り除けないときは、右上カバーを開けて用紙を取り除いてください。 P.10 「 Ⓜ: Z が表示された場合の対処策」を参照してください。

エラーコードが表示されないメッセージ(つづき)

50 音順

メッセージ / 交互表示されるメッセージ		原因・対処方法・参照先
ア行	おまちください	準備中です。「印刷できます」と表示されるまでお待ちください。
カ行	カラー感光体ユニット交換時期 前カバー内の説明を確認し交換します。メニューキーでサプライ情報を確認できます。	カラー感光体ドラムユニットの交換時期です。カラー感光体ドラムユニットを交換してください。 P.22「感光体ドラムユニットを交換する」を参照してください。
	カラー感光体ユニットの交換時期です / カラー感光体を交換してください	
	カラー感光体ユニットもうすぐ交換 / 新しい感光体ユニットが必要です / 購入窓口にご連絡ください	カラー感光体ドラムユニットの交換時期が間近です。交換時期に備えて、新しいカラー感光体ドラムユニットを用意してください。
	給紙トレイに用紙がありません。用紙を補給してください。	指定したトレイに用紙がセットされていません。指定したトレイに用紙をセットしてください。 P.14「各トレイに用紙をセットする」を参照してください。
	給紙トレイを正しくセットしてください。 用紙サイズ（用紙種類）	表示された給紙トレイが、正しくセットされているか確認してください。設定を変更しないで印刷するときは[強制印刷]、設定を変更して印刷するときは[設定変更]、データを取り消すときは[ジョブリセット]の選択キーを押します。
	 故障時自動通報 SC:####	故障しているか、故障の可能性があります。電源を入れ直して確認してください。それでもメッセージが消えないときは、サービス実施店に連絡してください。その際、エラーコード（左記の「####」部分）も連絡してください。
サ行	最大サイズオーバーです。 強制印刷またはジョブリセットしてください。	印刷できる最大サイズを越えています。 データを取り消すときは[ジョブリセット]、設定を変更しないで印刷するときは[強制印刷]を、それぞれの選択キーを押して実行します。
	消耗品の自動発注に失敗	消耗品の自動発注に失敗しました。電源を入れ直してください。それでもメッセージが消えないときは、サービス実施店に連絡してください。
	ジョブリセット中です	印刷ジョブをリセット中です。「印刷できます」と表示されるまでお待ちください。

メッセージ / 交互表示されるメッセージ		原因・対処方法・参照先
夕行	中間転写ユニットの交換時期です / サービスにご連絡ください。 <small>(サブライエンドメッセージ)</small>	中間転写ユニットの交換時期です。サービス実施店に連絡してください。
	中間転写ユニットを正しくセットしてください。	中間転写ユニットが正しくセットされていません。サービス実施店に連絡してください。
	定着ユニットの交換時期です / サービスにご連絡ください。	定着ユニットの交換時期です。サービス実施店に連絡してください。
	定着ユニットを正しくセットしてください。	定着ユニットが正しくセットされていないか定着ユニットがありません。サービス実施店に連絡してください。
	電源を切り、感光体ユニットを正しくセットしてください。 XXX	感光体ドラムユニットが正しくセットされているか確認してください (XXX: ブラック、シアン、マゼンタ、イエロー)。セット方法については、P.22「感光体ドラムユニットを交換する」を参照してください。
	トナーがなくなりました / XXX / トナーを交換してください	トナーがなくなりました (XXX: ブラック、シアン、マゼンタ、イエロー)。トナーを交換してください。P.20「トナーを交換する」を参照してください。
	トナー残りわずか / XXX を用意 / 購入窓口にご連絡ください。	トナーが残りわずかです。新しいトナーを用意してください (XXX: ブラック、シアン、マゼンタ、イエロー)。
	トナー補給 < K,C,M,Y > 前カバー内の説明を確認し補給します。X ニューキーでサプライ情報を確認できます。	本体の前カバーを開け、内側に貼られているラベルを確認して、トナーを補給してください。P.20「トナーを交換する」を参照してください。 印刷中のデータを取り消すときは [ジョブリセット] の選択キーを押してください。
	トレイ#に用紙がありません。補給してください。 用紙サイズ (用紙種類)	表示されたトレイ# (トレイの名前) に用紙がセットされていません。用紙を補給してください。他の用紙がセットされているトレイを新たに指定して印刷するときは [強制印刷]、設定を変更して印刷するときは [設定変更]、データを取り消すときは [ジョブリセット] の選択キーを押してください。

エラーコードが表示されないメッセージ(つづき)

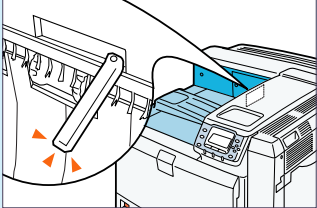
メッセージ / 交互表示されるメッセージ	原因・対処方法・参照先
<p>タ行</p> <p>トレイ # を下記設定に変更してください。 用紙サイズ (用紙種類)</p>	<p>表示されたトレイ# (トレイの名前) の用紙サイズ、種類、または両方が、プリンタードライバーや操作部で指定した用紙サイズと異なります。</p> <p>表示されたサイズ・種類の用紙に変更して印刷します。設定を変更して印刷するときは [設定変更]、データを取り消すときは [ジョブリセット]、設定を変更しないで印刷するときは [強制印刷] を、それぞれの選択キーを押して実行します。</p> <p>用紙のサイズ・種類の設定については、『ハードウェアガイド』📖🔍「用紙をセットする」を参照してください。</p>
<p>八行</p> <p>☑️ 廃トナーボトル満杯 トレイ 1 を引き出し、左前カバーを開けて交換します。メニューキーでサブライ情報を確認できます。</p>	<p>廃トナーボトルが満杯になりました。交換してください。P.26「廃トナーボトルを交換する」を参照してください。</p>
<p>☑️ 廃トナーボトルもうすぐ満杯 / 購入窓口にご連絡ください</p>	<p>廃トナーボトルがもうすぐ満杯です。新しい廃トナーボトルを用意してください。</p>
<p>ブラック感光体ユニット交換時期 前カバー内の説明を確認し交換します。メニューキーでサブライ情報を確認できます。</p>	<p>ブラック感光体ドラムユニットの交換時期です。交換してください。P.22「感光体ドラムユニットを交換する」を参照してください。</p>
<p>ブラック感光体ユニットの交換時期 ブラック感光体を交換してください。 (サブライエンドメッセージ)</p>	
<p>ブラック感光体ユニットもうすぐ交換 / 新しい感光体ユニットが必要です / 購入窓口にご連絡ください</p>	<p>ブラック感光体ドラムユニットの交換時期が間近です。新しいブラック感光体ドラムユニットを用意してください。</p>
<p>本体トレイが満杯になりました。用紙を取り除いてください。</p>	<p>本体排紙トレイの用紙を取り除いてください。データを取り消すときは [ジョブリセット] の選択キーを押してください。</p>  <p>また、排紙口の検知レバー (上図参照) に触れていただくと、エラーを解除できる場合があります。</p>

メッセージ / 交互表示されるメッセージ

原因・対処方法・参照先



ヤ行

用紙種類／サイズが異なります。
下記設定に変更してください。
用紙サイズ（用紙種類）

自動選択の対象となるトレイ#（トレイの名前）に、プリンタードライバーや操作部で指定した用紙サイズ、用紙種類と一致するトレイがありません。任意のトレイを選び、指定したサイズ・種類の用紙をセットします。操作部に表示されたサイズ・種類の用紙に変更して印刷するときは〔設定変更〕、データを取り消すときは〔ジョブリセット〕、設定を変更しないで印刷するときは〔強制印刷〕を、それぞれの選択キーを押して実行します。用紙のサイズ・種類の設定については、『ハードウェアガイド』⑤「用紙をセットする」を参照してください。

エラーコードが表示されるメッセージ

コード番号順

メッセージ	原因・対処方法・参照先
86 : パラメーター	モノクロエミュレーションをご使用で、自作プログラムソフトでご利用の場合。制御コードのパラメーターが不適当です。正しいパラメーターを設定してください。
87 : メモリーオーバー	印刷する用紙サイズのためのメモリー領域がありません。SDRAMモジュールを増設するか、小さいサイズの用紙サイズを指定してください。SDRAMモジュールの増設については、『ハードウェアガイド』  ⑤「SDRAMモジュールを取り付ける」を参照してください。
92/93 : メモリーオーバー	メモリー領域が不足しています。SDRAMモジュールを増設するか、小さいサイズの用紙サイズを指定してください。SDRAMモジュールの増設については、『ハードウェアガイド』  ⑤「SDRAMモジュールを取り付ける」を参照してください。
A9 : ページエラー	試し印刷、機密印刷でページオーバーが起きました。印刷するページ数を減らしてください。
BF : 両面エラー	メモリー不足のため、または両面印刷できない用紙サイズが指定されたため、両面印刷の指定が解除されました。SDRAMモジュールを増設するか、送信データを減らしてください。SDRAMモジュールの増設については、『ハードウェアガイド』  ⑤「SDRAMモジュールを取り付ける」を参照してください。
P1 : コマンドエラー	RPCSのコマンドエラーが発生しました。電源を入れ直してしてください。それでもメッセージが消えないときは、次のいずれかを確認してください。 <ul style="list-style-type: none"> • ホストとプリンターの間で正常に通信ができるか。 • 機種に合ったプリンタードライバーを使用しているか。 • プリンタードライバーのメモリーを正しく設定しているか。

お問い合わせ先

■消耗品に関するお問い合わせ

弊社製品に関する消耗品は、お買い上げの販売店にご注文ください。
NetRICOH のホームページからもご購入できます。
<http://www.netricoh.com/>

■故障・保守サービスに関するお問い合わせ

故障・保守サービスについては、サービス実施店または販売店にお問い合わせください。
修理範囲（サービスの内容）、修理費用の目安、修理期間、手続きなどをご要望に応じて説明いたします。

転居の際は、サービス実施店または販売店にご連絡ください。転居先の最寄りのサービス実施店、販売店をご紹介します。
<http://www.ricoh.co.jp/support/repair/index.html>

■操作方法、製品の仕様に関するお問い合わせ

操作方法や製品の仕様については、「お客様相談センター」にお問い合わせください。



0120-000-475

FreeDial FAX 0120-479-417

●受付時間：平日（月～金）9時～18時

土曜日9時～12時、13時～17時（祝祭日、弊社休業日を除く）

●通話料は無料です。

●音声ガイダンスに従い製品別の番号をプッシュトーンでお知らせください。トーン信号が出せない電話機の場合は、そのまましばらくお待ちいただけますとオペレーターに接続します。

※対応状況の確認と対応品質の向上のため、通話を録音させていただいております。

<http://www.ricoh.co.jp/SOUDAN/index.html>

■最新ドライバーおよびユーティリティ情報

最新版のドライバーおよびユーティリティをインターネットのリコーホームページから入手できます。

<http://www.ricoh.co.jp/download/index.html>

■商標

・Microsoft[®]、Windows[®]、MS-DOS[®]、Windows Server[®]、Windows Vista[®] は、米国 Microsoft Corporation の米国およびその他の国における登録商標または商標です。

リコーは環境保全を経営の優先課題のひとつと考え、リサイクル推進にも注力しております。

本製品には、新品と同一の当社品質基準に適合した、リサイクル部品を使用している場合があります。

機械の改良変更等により、本書のイラストや記載事項とお客様の機械とが一部異なる場合がありますのでご了承ください。

おことわり

1. 本書の内容に関しては、将来予告なしに変更することがあります。

2. 本製品（ハードウェア、ソフトウェア）および使用説明書（本書・付属説明書）を運用した結果の影響については、いささい責任を負いかねますのでご了承ください。

3. 本書の一部または全部を無断で複製、複製、改変、引用、転載することはできません。

IPSiO SP C821/C820

クイックガイド

- 1 各部の名称
- 2 用紙がつまったときの取り除きかた
- 3 困ったときには
- 4 用紙をセットするとき
- 5 消耗品の交換方法とご購入方法
- 6 おもなメッセージ一覧