



IPSiO SP C310

クイックガイド

各部の名称	1
困ったときには	2
用紙がつまったときの取り除きかた	3
用紙をセットするとき	4
消耗品の交換方法とご購入方法	5
主なメッセージ一覧	6
お問い合わせ	7

ご使用の前に、この使用説明書を最後までよくお読みの上、正しくお使いください。
また、この使用説明書が必要になったとき、すぐに利用できるように保管してください。
安全に正しくお使いいただくために、操作の前には必ず「安全上のご注意」をお読みください。

目次

1	各部の名称	●全体	3
		●内部	4
		●操作部	5
		●画面	6
2	困ったときには	●思いどおりに印刷できないとき	7
3	用紙がつまったときの取り除きかた	●用紙がつまったとき	8
		●「ヨカミスイード 木タビイグ」 「ヨカミスイード ルンガチ」 の場合	9
		●「ヨカミスイード トイ 1」 「ヨカミスイード トイ 2」 の場合	11
		●「ヨカミスイード リョウメンユニット」 の場合	12
		●「ヨカミスイード テサシトレイ」 の場合	13
4	用紙をセットするとき	●給紙トレイに用紙をセットする	14
		●手差しトレイに用紙をセットする	16
5	消耗品の交換方法とご購入方法	●消耗品の交換方法について	18
		●消耗品のご購入について	18
		●消耗品一覧	18
		●使用済みカートリッジの回収について	18
6	主なメッセージ一覧	●状態表示メッセージ	19
		●エラーメッセージ	19
7	お問い合わせ	●どうしても解決しないとき	23
		●テストページの印刷の仕方	23
		●お問い合わせ	23

各部の名称

全体

用紙フェンス

A4 サイズまたはLegal サイズの用紙排紙時に、用紙が落下するのを防ぎます。

A4 サイズの場合は前方のフェンスを立て、Legal サイズの場合は後方のフェンスを矢印の方向に引き出してから、立てて使用します。

補助トレイ

印刷された用紙がカールしているときに使用します。補助トレイの奥側を指で押すと、トレイが開きます。

排紙トレイ

印刷された用紙が、印刷面を下にして排紙されます。

上カバー開閉レバー

上カバーを開くときは、このレバーを上に引き上げます。

操作部

キーを押してプリンターを操作したり、ディスプレイや点灯部で動作状態を確認します。

給紙トレイ (トレイ 1)

用紙をセットします。普通紙で最大 500 枚までセットできます。

手差しトレイ

用紙をセットします。普通紙で最大 100 枚までセットできます。

前カバー

廃トナーボトルやつまった用紙を取り除くときに開けます。カバー右側にあるレバーを手前に引くと、カバーが開きます。

電源スイッチ

プリンターの電源をOn/Offの状態にします。

上カバー

トナーカートリッジを交換するときに開けます。

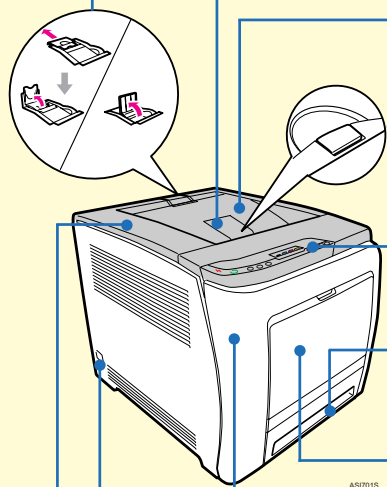

1

各部の名称

内 部

トナーカートリッジ

プリンター本体奥から、シアン（C）、マゼンタ（M）、イエロー（Y）、ブラック（K）トナーカートリッジの順にセットします。

操作部に以下のメッセージが表示されたら、交換します。

[*カートリッジコウカン]

*は各色（C、M、Y、K）が表示されます。

定着ユニット

用紙づまりの確認およびつまった用紙を取り除くときに操作します。操作部に以下のメッセージが表示されたら、交換が必要です。サービス実施店に連絡してください。

[ティチャクユニットヲコウカンシテクダサイ]

中間転写ベルト

操作部に以下のメッセージが表示されたら、交換が必要です。サービス実施店に連絡してください。

[テンシャベルトコウカン]

廃トナーボトル

印刷時に排出されるトナーを回収するボトルです。

操作部に以下のメッセージが表示されたら、交換します。

[ハイトナーボトルヲコウカンシテクダサイ]

搬送ユニット

廃トナーボトルを交換するときに、取り外します。

2次転写ローラー

操作部に以下のメッセージが表示されたら、交換が必要です。サービス実施店に連絡してください。

[ティチャクユニットヲコウカンシテクダサイ]

目 参照

- 操作部に表示されるメッセージについての詳細はP.19「主なメッセージ一覧」または、『ハードウェアガイド』④「操作部にメッセージが表示されたとき」を参照してください。

操作部

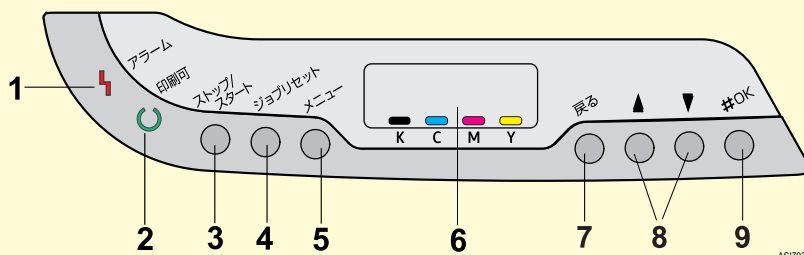

ASI703

1 アラームランプ

エラーが発生しているときに点灯します。
画面でエラーの内容を確認して対処してください。

2 印刷可ランプ

パソコンから送られたデータを受信しているときに点滅します。

3 [ストップ/スタート] キー

キーを押すと、パソコンからのデータの受信を中断します。
再度キーを押すと、データ待ちの状態に戻ります。

4 [ジョブリセット] キー

印刷中または受信中のデータを取り消すときに押します。

5 [メニュー] キー

設定を変更したり、現在の設定を確認するときに押します。
設定中に [メニュー] キーを押すと、通常の画面に戻ります。

6 画面

本機の状態やエラーメッセージが表示されます。
省エネモードに移行すると、バックライトが消灯します。
設定が有効になっている項目の左側には、「*」が表示されます。

7 [戻る] キー

上位の階層に戻るとき、またはメニューから通常の表示に戻るときに押します。

8 [▲] [▼] キー

表示画面をスクロールさせるとき、または設定値を増減させるときに使用します。
キーを押しつづけると、表示画面が早くスクロールしたり、数値が10倍の単位で増減したりします。

9 [#OK] キー

設定内容や設定値を確定させるとき、または下位の階層に移動するときに使用します。

1

各部の名称

画面

操作部の画面について説明します。画面には操作の状態、メッセージや機能のメニューが表示されます。

待機画面と印刷中画面

上が待機画面、下が印刷中の画面です。印刷中に [ジョブリセット] キーを押すと印刷を中止します。

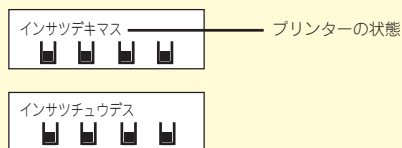

メニュー画面の操作

[メニュー] キーを押すと最初に下のようなメニュー画面が表示されます。[▼] [▲] キーで目的のメニュー項目を表示させ、[#OK] キーを押すとそのメニュー項目の階層に移動します。

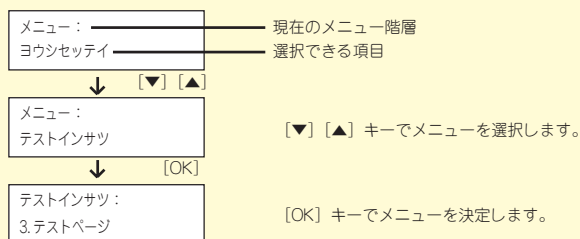

設定値を入力する場合

IPv4 アドレスや不定形サイズなどの設定値を入力する場合は、[▼] [▲] キーで設定値を増減させ、[OK] キーを押して確定させます。



エラーメッセージが表示された場合

送信データとプリンター側の設定が一致していないときに表示される、エラーメッセージを例に説明します。この場合、[ジョブリセット] キーを押して、[#OK] キーを押すと印刷を中止し、[メニュー] キーを押すとどのトレイから印刷するかが選択できます。[#OK] キーを押すと選択したトレイから印刷します。

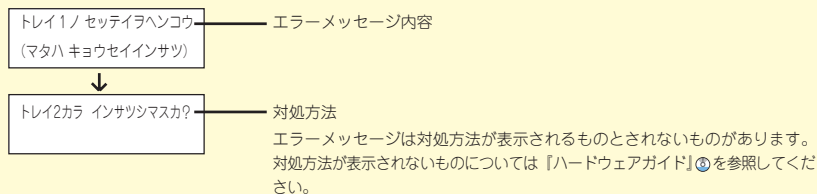

困ったときには

★重要

- ・「困ったときには」でのチェックが終わったら、プリンターの動作確認やパソコンとの接続確認としてテスト印刷を行ってください。プリンターの動作確認のためのテスト印刷については、23ページ「テストページの印刷の仕方」を参照してください。パソコンとの接続確認のためのテスト印刷は、プリンタードライバーから行います。

目 参照

- ・困ったときの対処方法については、「ハードウェアガイド」⑩「印刷がはじまらないとき」「思いどおりに印刷できないとき」、またはプリンタードライバーのヘルプを参照してください。

思いどおりに印刷できないとき

何度も用紙がつまったり、印刷結果がかすれていたり…思いどおりに印刷できないときは、以下の原因が考えられます。該当項目を参照してください。

用紙が正しくセットされていますか？

- ・トレイに正しく用紙がセットされていないと紙づまりの原因になります。
- ・セットした用紙と操作部の設定が合っていないと用紙の裏面が汚れたり、紙づまりの原因になります。
⇒ P.14「用紙をセットするとき」、または『ハードウェアガイド』⑩「用紙をセットする」を参照してください。

プリンターが汚れていませんか？

- ・印刷面が部分的にかすれる（白ヌケする）場合は、レジストローラー周辺を清掃してください。
- ・用紙が一度に何枚も送られる場合は、フリクションパッドを清掃してください。
⇒ 『ハードウェアガイド』⑩「清掃」を参照してください。

プリンタードライバーは最新のバージョンですか？

- ・プリンタードライバーを最新にバージョンアップすることで、トラブルを解決できる場合があります。最新のプリンタードライバーにバージョンアップするときは、新しいプリンタードライバーを入手して、古いプリンタードライバーを削除してからインストールしてください。最新のプリンタードライバーは、インターネットのリコーホームページから入手できます。
<http://www.ricoh.co.jp/>

レジストローラー

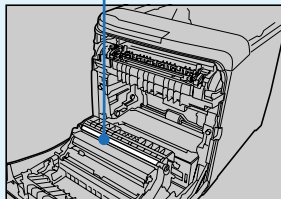

AS1728

フリクションパッド

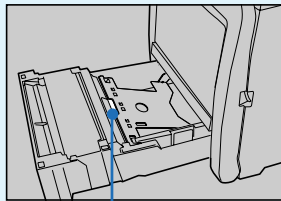

AS1728

2

用紙がつまったときの取り除きかた

用紙がつまったとき

プリンターに用紙がつまったときは、操作部の画面にエラーメッセージとつまっている場所が表示されます。

紙づまりの位置を確認し、用紙を取り除いてください。

⚠ 注意



- ・紙づまりの処置やトナー（使用済みトナーを含む）を補給または交換するときは、トナーで衣服や手などを汚さないように注意してください。トナーが手などの皮膚についた場合は、石鹸水でよく洗い流してください。
- ・衣服についた場合は、冷水で洗い流してください。温水で洗うなど加熱するとトナーが布に染み付き、汚れが取れなくなることがあります。



- ・機械内部には高温の部分があります。紙づまりの処置の際は、本書で指定している場所以外には触れないでください。やけどの原因になります。

★重要

- ・つまった用紙にトナーが付着していることがあります。触ると汚れますので、ご注意ください。
- ・つまった用紙を取り除いた後に印刷したとき、印刷物が汚れていることがあります。この場合、汚れがなくなるまで何度かテスト印刷を行ってください。
- ・つまった用紙を勢いよく引っばると用紙が破れます。破れた紙片が本機内部に残ると再び紙づまりを起こし、故障の原因となります。
- ・紙づまりなどのエラーでページが印刷されないことがあります。この場合、印刷されなかったページのみ再印刷してください。

「ヨウシミスフィードホンタイナイブ」「ヨウシミスフィードハイシグチ」の場合

「ヨウシミスフィードホンタイナイブ」または「ヨウシミスフィードハイシグチ」が表示されたときの対処方法について説明します。
前カバーを開けてつまった用紙を取り除いてください。

★重要

- 定着ユニット付近は高温です。温度が下がってからつまった用紙を確認し取り除いてください。

1 前カバー開閉レバーを手前に引き、
ゆっくりと両手で前カバーを開けます。

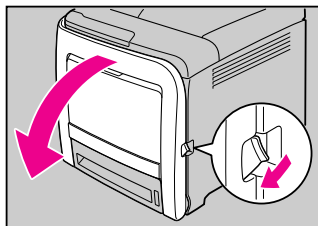

2 定着ユニットのレバー(青色)を下げ、
つまった用紙をゆっくりと下向きに引き抜きます。

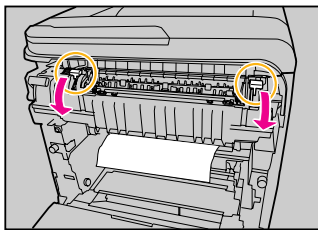

用紙は下向きに引き抜いてください。上には抜かないようにしてください。
排紙口に用紙が見えている場合は、定着ユニットのレバー(青色)を下げ、排紙口からゆっくりと用紙を引き出します。

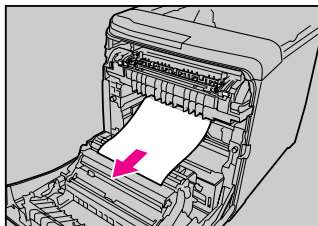

つまった用紙が見えにくいときは、ガイドの青色シールが貼っているつまみを下げてガイドを開き、紙づまりがないか確認してください。

ガイドを開いて確認した後は、必ずガイドは閉じてください。ガイドを開いた状態で前カバーを閉じると、破損の原因になります。

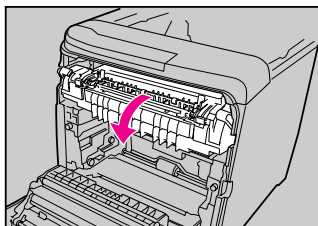

3

用紙がつまったときの取り除きかた

3

前カバーを両手でゆっくりと押し上げて閉じます。

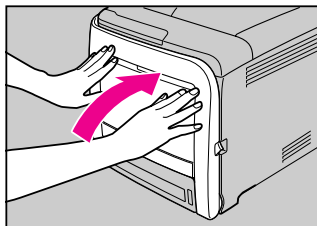

AS17085

↓ 補足

- 前カバーを閉じるときは、カバーの上の方をしっかりと押してください。カバーを閉じたら、エラーが解除されたことを確認してください。

3

「ヨウシミスフィードトレイ1」「ヨウシミスフィードトレイ2」の場合

「ヨウシミスフィードトレイ1」または「ヨウシミスフィードトレイ2」が表示されたときの対処方法について説明します。

前カバーを開けてつまった用紙を取り除いてください。

- 1 前カバー開閉レバーを手前に引き、ゆっくりと両手で前カバーを開けます。

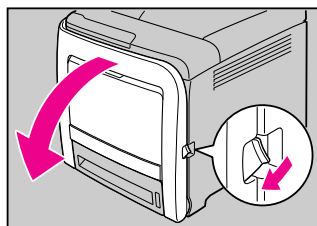

- 2 つまんだ用紙をゆっくりと上向きに引き抜きます。

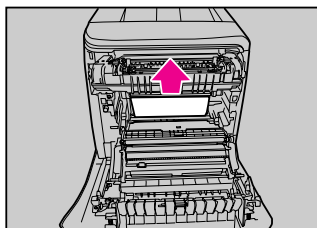

搬送ユニットで紙づまりが発生している場合は、用紙を両手で前方へ引き抜いてください。

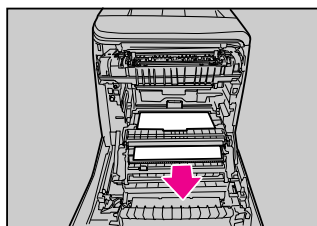

- 3 前カバーを両手でゆっくりと押し上げて閉じます。

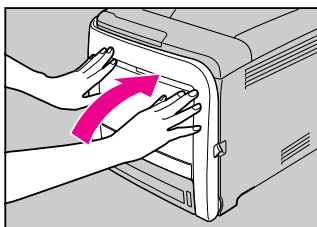

3

用紙がつまったときの取り除きかた

↓ 補足

- トレイ1 は引き抜かないでください。
- トレイ2 で用紙がつまっていて、つまった用紙が見えにくいときは、トレイ2 を取り出してから用紙を取り除いてください。つまった用紙を取り除いた後、トレイ2 をゆっくりと戻します。
- 前カバーを閉じるときは、カバーの上の方をしっかりと押してください。カバーを閉じたら、エラーが解除されたことを確認してください。

「ヨウシミスフィード リョウメンユニット」の場合

「ヨウシミスフィード リョウメンユニット」が表示されたときの対処方法について説明します。

前カバーを開けてつまった用紙を取り除いてください。

★ 重要

- ガイドの周辺は高温になっています。時間を置いて十分に温度が下がってから、紙づまりを取り除いて下さい。

- 1** 前カバー開閉レバーを手前に引き、ゆっくりと両手で前カバーを開けます。

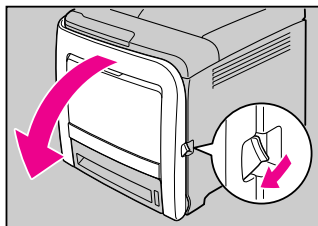

- 2** 搬送ユニットの下につまっている用紙をゆっくりと両手で前方へ引き抜きます。

用紙が見つからない場合は、プリンター本体の内部を確認してください。

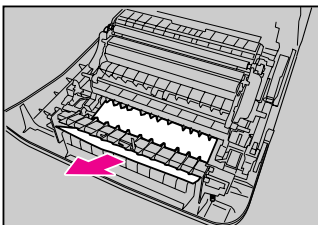

- 3** 前カバーを両手でゆっくりと押し上げて閉じます。

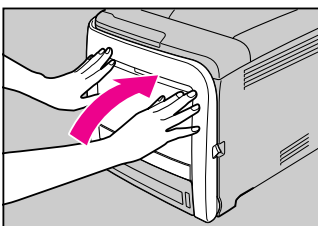

↓ 補足

- 前カバーを閉じるときは、カバーの上の方をしっかりと押してください。カバーを閉じたら、エラーが解除されたことを確認してください。

「ヨウシミスフィード テサシトレイ」の場合

「ヨウシミスフィード テサシトレイ」が表示されたときの対処方法について説明します。

前カバーを開けてつまった用紙を取り除いてください。

- 1 手差しトレイにセットされている用紙を取り出し、両手で手差しトレイを閉めます。



AS17126

- 2 前カバー開閉レバーを手前に引き、ゆっくりと両手で前カバーを開けます。

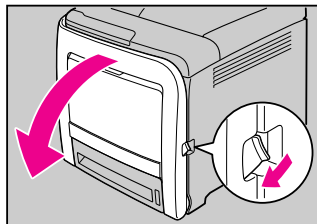

AS17045

- 3 つまんだ用紙をゆっくりと両手で前方へ引き抜きます。

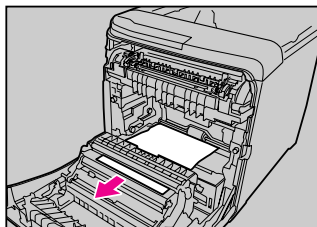

AS17135

- 4 前カバーを両手でゆっくりと押し上げて閉じます。

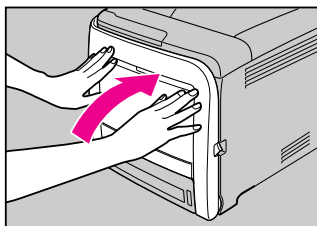

AS17085

↓ 補足

- 給紙トレイは引き抜かないでください。
- 前カバーを閉じるときは、カバーの上の方をしっかりと押してください。カバーを閉じたら、エラーが解除されたことを確認してください。

3

用紙をセットするとき

給紙トレイに用紙をセットする

★重要

- セットする用紙の量は、給紙トレイ内に示された上限表示を超えないようにしてください。紙づまりの原因になることがあります。
- 1つのトレイに異なる種類の用紙を混在させないでください。
- 印刷中にカバーの開閉、給紙トレイの引き出しを行わないでください。
- サイドガイドまたはエンドガイドを無理に動かさないでください。故障の原因になります。
- トレイは必ず水平に入れてください。斜めに入れると故障の原因になります。

1

給紙トレイの前面を持ち上げてゆっくりと引き出し、途中から両手で持って引き抜きます。

引き抜いたトレイは水平な場所に置いてください。

2

底板の「PUSH」部分をロックされる位置まで押し下げます。

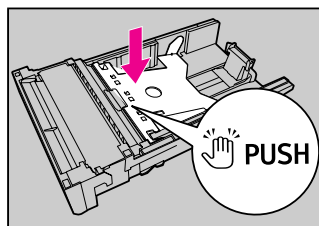

4

3

サイドガイドのクリップをつまみながら、セットする用紙サイズに合わせます。

不定形サイズの内紙をセットするときは、サイドガイドを実際の内紙サイズよりも少し広くしてください。

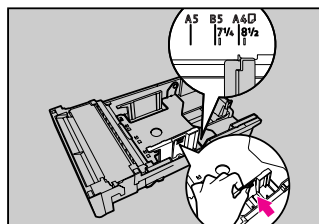

4

エンドガイドのクリップをつまみながら、セットする用紙サイズに合わせます。

不定形サイズの内紙をセットするときは、エンドガイドを実際の内紙サイズよりも少し広くしてください。

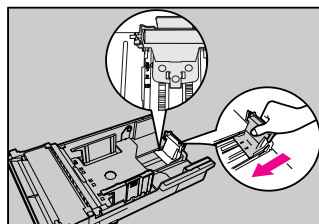

5 新しい用紙をそろえ、印刷する面を上にしてセットします。

セットする用紙の量は、給紙トレイの内側にある上限表示を超えないようにしてください。

用紙とエンドガイドの間にすき間がないことを確認してください。

用紙とサイドガイドの間にすき間がある場合は、サイドガイドをセットした用紙の幅に合わせて調整してください。

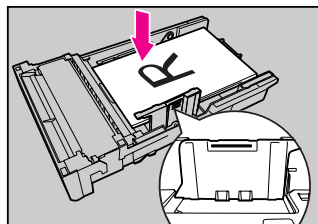

ASIF175

★重要

- 用紙とエンドガイドの間にすき間があると、用紙が正しく給紙されないことがあります。

6 給紙トレイを水平に差し込み、レールに沿ってゆっくりと押し込みます。

紙づまりを防ぐため、きちんとトレイを閉めてください。

7 操作部を使って、用紙サイズや用紙種類の設定を行い、印刷を開始します。

📖参照

- 用紙サイズの設定についての詳細は、『ハードウェアガイド』④「用紙をセットする」を参照してください。

用紙をセットするとき

手差しトレイに用紙をセットする

★重要

- 用紙のセットは、操作部の画面に [インサツデキマス] と表示されている状態で行ってください。
- 本機に給紙トレイがセットされていない状態では印刷できません。
- 手差しトレイが開いている時は給紙トレイの引き出し、及び前カバーの開閉ができません。
- 不定形サイズ用の紙をセットしたときは、プリンタードライバーで用紙サイズを設定してください。
- セットした用紙の用紙サイズとセット方向は、操作部とプリンタードライバーで正しく設定してください。それぞれの設定が異なる場合は、紙づまりが発生したり、印刷品質に影響が出たりすることがあります。
- 用紙は、印刷面を下にしてタテ方向にセットしてください。
- 用紙がカールしている場合は、一度カールしている方向と逆方向へ曲げるなどして、カールを直してからセットしてください。
- 動作中に用紙をセットしないでください。

1

手差しトレイの中央部分を持ち、手前に引き出す。

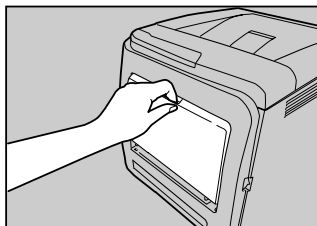

4

Legal サイズやそれ以上の長さの用紙をセットするときは、延長ガイドを引き出します。

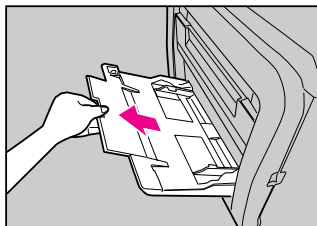

2

用紙ガイドを広げ、印刷する面を下にして、用紙の先端が突き当たるまで差し込みます。

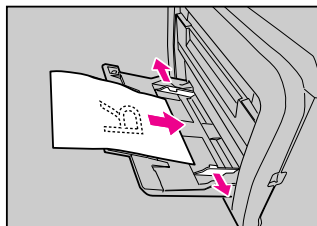

AS17205

封筒をセットする場合は、封筒のフラップ（ふた）の位置により、セット方向が変わります。短辺側にフラップがある場合は、開いた状態のフラップを手前に向けます。長辺側にフラップがある場合は、閉じた状態のフラップがトレイ奥側に向かって左側になるようにセットしてください。

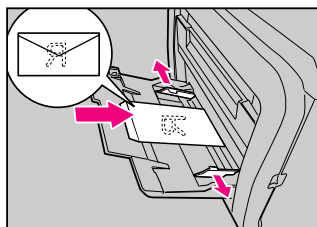

AS17245

3

用紙ガイドを用紙に押し当てます。

セットした用紙が手差しトレイガイドの上限表示を超えていないことを確認してください。

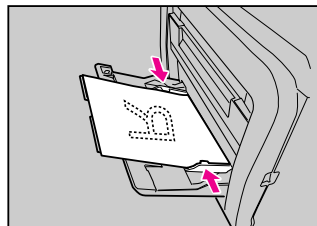

AS17215

4**4**

操作部とプリンタードライバーを使って、用紙サイズや用紙種類の設定を行い、印刷を開始します。

 参照

- 用紙サイズの設定についての詳細は、『ハードウェアガイド』④「用紙をセットする」または、プリンタードライバーのヘルプを参照してください。

消耗品の交換方法とご購入方法

消耗品の交換方法について

消耗品の交換方法は、新品に添付されている交換手順書をご覧ください。

消耗品のご購入について

消耗品のご購入については、本機をお買い上げの販売店へご連絡ください。

または、インターネットで簡単にご注文できる、便利な NetRICOH をご利用ください。



NetRICOH

NetRICOH のホームページ
<http://www.netricoh.com/>

消耗品一覧

商品名	商品コード	印刷可能ページ数
IPSiO SP トナーカートリッジ ブラック C310	308504	約 2,200 ページ
IPSiO SP トナーカートリッジ ブラック C310H	308500	約 5,000 ページ
IPSiO SP トナーカートリッジ シアン C310	308505	約 2,200 ページ
IPSiO SP トナーカートリッジ シアン C310H	308501	約 5,000 ページ
IPSiO SP トナーカートリッジ マゼンタ C310	308506	約 2,200 ページ
IPSiO SP トナーカートリッジ マゼンタ C310H	308502	約 5,000 ページ
IPSiO SP トナーカートリッジ イエロー C310	308507	約 2,200 ページ
IPSiO SP トナーカートリッジ イエロー C310H	308503	約 5,000 ページ
IPSiO SP 廃トナーボトル C310	515284	約 55,000 ページ

↓ 補足

- 「印刷可能ページ数」はA4サイズ5%チャートで連続印刷した場合の目安です。実際の印刷可能ページ数は、印刷する用紙の種類・サイズ、印刷内容、環境条件によって異なります。消耗品は使用期間によっても劣化するため、上記目安より早く交換が必要になる場合があります。
- 消耗品は保証対象外です。ただし、ご購入になった時点で不具合があった場合は購入された販売店までご連絡ください。

使用済みカートリッジの回収について

弊社では、環境保全を優先課題の一つとし、使用済み製品の回収・リサイクルを積極的に行っております。複数の回収方法を用意しておりますので、回収にご協力ください。なお、回収方法の詳細は下記のホームページをご覧ください。

<http://www.rioh.co.jp/ecology/recycle/toner/index.html>

主なメッセージ一覧

操作部にエラーメッセージが表示されたときは、以下の表を参考にして対処してください。ここでは主なエラーメッセージについて説明しています。その他のエラーメッセージについては、『ハードウェアガイド』⑥「困ったときには」を参照してください。

目 参照

- 省エネモード中にエラーが発生した場合は、エラーメッセージは表示されません。
- エラーメッセージが表示されたまま省エネモードに移行すると、エラーの対処を行ってもメッセージは消えません。その場合は操作部のいずれかのボタンを押して、省エネモードを解除してください。

目 参照

- 『ハードウェアガイド』⑥「困ったときには」

状態表示メッセージ

メッセージ / 交互表示されるメッセージ	原因・対処方法・参照先
インサツチュウデス	印刷実行中です。
インサツデキマス	印刷可能な状態です。
ウェイティング	データ待ちの状態です。しばらくお待ちください。
オフライン	オフライン状態です。印刷を実行するときは、[ストップ/スタート] キーを押して、オンライン状態にしてください。
オマチクダサイ	準備中です。「インサツデキマス」と表示されるまでお待ちください。
ジョブリセットチュウ	印刷ジョブをリセット中です。「インサツデキマス」と表示されるまでお待ちください。

エラーメッセージ

メッセージ / 交互表示されるメッセージ	原因・対処方法・参照先
C カートリッジコウカン	シアンのトナーがなくなりました。シアンのトナーカートリッジを交換してください。
K カートリッジコウカン	ブラックのトナーがなくなりました。ブラックのトナーカートリッジを交換してください。

主なメッセージ一覧

メッセージ / 交互表示されるメッセージ	原因・対処方法・参照先
M カートリッジコウカン	マゼンタのトナーがなくなりました。マゼンタのトナーカートリッジを交換してください。
Y カートリッジコウカン	イエローのトナーがなくなりました。イエローのトナーカートリッジを交換してください。
C カートリッジ ヨウイ	シアンのトナーの残量が少なくなっています。シアンの新しいトナーカートリッジを用意してください。
K カートリッジ ヨウイ	ブラックのトナーの残量が少なくなっています。ブラックの新しいトナーカートリッジを用意してください。
M カートリッジ ヨウイ	マゼンタのトナーの残量が少なくなっています。マゼンタの新しいトナーカートリッジを用意してください。
Y カートリッジ ヨウイ	イエローのトナーの残量が少なくなっています。イエローの新しいトナーカートリッジを用意してください。
ウエ / マエカバーヲシメテクダサイ	上カバーまたは前カバーが開いていません。一度、上カバーまたは前カバーを開けてから閉めてください。
サービスコール XXX デンゲンサイトウニュー / ナオラナイバアイハ レンラク シテクダサイ	コントローラーに異常が発生しました。主電源を切ってから、再度電源を入れてください。 再度エラーが起きた場合は、サービス実施店にご連絡ください。
テイチャクユニットヲコウカンシテクダサイ	定着ユニットの交換時期です。サービス実施店にご連絡ください。
デンシャベルトコウカン	転写ベルトの交換時期です。サービス実施店にご連絡ください。

メッセージ / 交互表示されるメッセージ	原因・対処方法・参照先
トレイ # ノ ヨウシサイズヲ ヘンコウシテクダサイ	表示されたトレイ # (1、2、テサシ) の用紙サイズが、操作部やプリンタードライバーで指定した用紙サイズと異なります。表示されたトレイに選択したサイズ of 用紙をセットし、操作部またプリンタードライバーで用紙サイズの設定を変更してください。
トレイ # ノ ヨウシシュルイヲ ヘンコウシテクダサイ	表示されたトレイ # (1、2、テサシ) の用紙種類が、操作部やプリンタードライバーで指定した用紙種類と異なります。表示されたトレイに選択した種類の用紙をセットし、操作部またプリンタードライバーで用紙種類の設定を変更してください。
トレイ # ニヨウシヲ ホキウシテクダサイ	表示のトレイ # (1、2、テサシ) に用紙がありません。表示のトレイに用紙セットしてください。
トレイ # ヲ タダシクセットシテクダサイ	表示のトレイ # (1、2) がセットされていないか、適切にセットされていません。表示のトレイをを正しくセットしてください。
ハイトナーボトルヲ コウカンシテクダサイ	廃トナーボトルの交換時期です。廃トナーボトルを新しいボトルと交換してください。 詳しくは、『ハードウェアガイド』⑤「廃トナーボトルを交換する」を参照してください。
ヨウシミスフィード テサシトレイ	手差しトレイに紙づまりがあります。つまった用紙を取り除いてください。 詳しくは、P.13 「ヨウシミスフィード テサシトレイ」の場合」を参照してください。

主なメッセージ一覧

メッセージ/交互表示されるメッセージ	原因・対処方法・参照先
ヨウシミスフィード トレイ #	表示のトレイ# (1, 2) に紙づまりがあります。つまった用紙を取り除いてください。 詳しくは、P.11 「「ヨウシミスフィード トレイ1」「ヨウシミスフィード トレイ2」の場合」を参照してください。
ヨウシミスフィード ハイシグチ	用紙排紙口付近に紙づまりがあります。つまった用紙を取り除いてください。 詳しくは、P.9 「「ヨウシミスフィード ホンタイナイブ」「ヨウシミスフィード ハイシグチ」の場合」を参照してください。
ヨウシミスフィード ホンタイナイブ	定着ユニットに紙づまりがあります。つまった用紙を取り除いてください。 詳しくは、P.9 「「ヨウシミスフィード ホンタイナイブ」「ヨウシミスフィード ハイシグチ」の場合」を参照してください。
ヨウシミスフィード リョウメンユニット	両面ユニットに紙づまりがあります。つまった用紙を取り除いてください。 詳しくは、両面ユニットに紙づまりがあります。詳しくは、P.12 「「ヨウシミスフィード リョウメンユニット」の場合」を参照してください。

お問い合わせ

どうしても解決しないとき

主な対処策や操作部の画面を確認して対処されても症状が改善されない場合、まず本機の故障がソフトウェアのトラブルかを判断します。その上でそれぞれのお問い合わせ先へご連絡ください。

本体でのテストページができるか確認します。

テストページの印刷の仕方

操作部の【メニュー】キーを押します。

【▼】【▲】キーを押して [テストインサツ] を表示させ、【#OK】キーを押します。

【▼】【▲】キーを押して [3. テストページ] を表示させ、【#OK】キーを押します。

できる



お客さま相談センターへ
ご相談ください。

できない



販売店、最寄りのサービス実施店へ
ご連絡ください。

お問い合わせ先

消耗品に関するお問い合わせ

弊社製品に関する消耗品は、お買い上げの販売店にご注文ください。

NetRICOHのホームページからもご購入できます。

<http://www.netricoh.com/>

故障・保守サービスに関するお問い合わせ

故障・保守サービスについては、サービス実施店または販売店にお問い合わせください。

修理範囲（サービスの内容）、修理費用の目安、修理期間、手続きなどをご要望に応じて説明いたします。

転居の際は、サービス実施店または販売店にご連絡ください。転居先の最寄りのサービス実施店、販売店をご紹介します。

<http://www.ricoh.co.jp/support/repair/index.html>

操作方法、製品の仕様に関するお問い合わせ

操作方法や製品の仕様については、「お客様相談センター」にお問い合わせください。



0120-000-475

FreeDial

FAX 0120-479-417

●受付時間： 平日(月～金) 9時～18時

土曜日 9時～12時、13時～17時 (祝祭日、弊社休業日を除く)

●通話料は無料です。

●音声ガイダンスに従い製品別の番号をプッシュトーンでお知らせください。トーン信号が出せない電話機の場合は、そのまましばらくお待ちいただきますとオペレーターに接続します。

※対応状況の確認と対応品質の向上のため、通話を録音をさせていただきます。

<http://www.ricoh.co.jp/SOUDAN/index.html>

最新ドライバーおよびユーティリティ情報

最新版のドライバーおよびユーティリティをインターネットのリコーホームページから入手できます。

● <http://www.ricoh.co.jp/download/index.html>

■商標

・Microsoft、Windowsは米国 Microsoft Corporationの米国およびその他の国における登録商標です。

・その他の製品名、名称は各社の商標または登録商標です。

・この説明書は、リサイクルに配慮し製本しています。この説明書が不要になったときは、資源回収、リサイクルに出しましょう。機械の改良変更等により、本書のイラストや記載事項とお客さまの機械とが一部異なる場合がありますのでご了承ください。

おことわり

1. 本書の内容に関しては、将来予告なしに変更することがあります。

2. 本製品（ハードウェア、ソフトウェア）および使用説明書（本書・付属説明書）を運用した結果の影響については、いっさい責任を負いかねますのでご了承ください。

3. 本書の一部または全部を無断で複製、複製、改変、引用、転載することはできません。

IPSiO SP C310

クイックガイド

1 各部の名称

2 困ったときには

3 用紙がつまったときの取り除きかた

4 用紙をセットするとき

5 消耗品の交換方法とご購入方法

6 主なメッセージ一覧

7 お問い合わせ

